

UniPRINT

SYSTEME DE SURVEILLANCE DE LA BANDE



UNE SUPERBE QUALITÉ D'IMAGE, DE NOMBREUSES FONCTIONNALITÉS ET UNE GRANDE FIABILITÉ

UniPRINT est un système de contrôle en ligne qui permet d'inspecter et de vérifier n'importe quel support au cours des processus d'impression, de transformation et de finition. Vous pouvez contrôler facilement et efficacement tous les détails de votre produit, même aux vitesses les plus élevées, et vous obtenez des images d'une qualité exceptionnelle.

Qu'il s'agisse de papier, de film ou de films métallisés
Qu'il s'agisse de défauts d'impression, de problèmes de découpe, de problèmes de perforation, de problèmes de positionnement recto/verso, etc.
Qu'il s'agisse de problèmes liés à l'encre visible aux UV
UniPRINT a une solution à proposer.

Le système de contrôle UniPRINT visualise une zone de votre bande à pleine vitesse de production et l'affiche sur un moniteur. À partir de là, vous pouvez facilement vérifier la qualité avec différents grossissements et paramètres personnalisés.

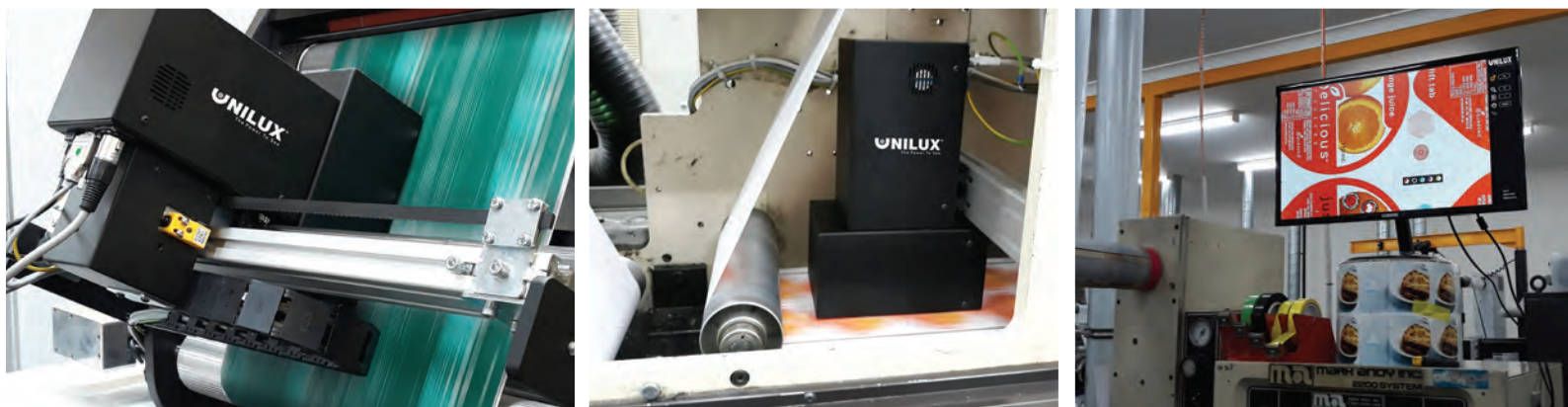

Les systèmes de vision UniPRINT établissent de nouvelles normes de qualité en matière d'inspection de la bande avec

- **Des images d'une grande clarté**
- **Une utilisation ergonomique et intuitive**
- **Le meilleur rapport qualité/prix de sa catégorie**
- **Qualité de construction industrielle robuste**
- **Des spécifications qui dépassent celles des autres systèmes dans sa gamme de prix**

Configuré en fonction de vos besoins et de votre budget, vous pouvez choisir entre trois formats de caméra haute définition, un positionnement manuel ou motorisé de la caméra et opter pour le logiciel STANDARD ou passer à des fonctions d'inspection avancées avec la version PRO.

En savoir plus sur le système UniPRINT et les options logicielles >>

Choisissez l'un des **trois formats de caméra haute définition**.

Tenez compte de la taille de votre machine et de l'espace disponible, et déterminez si vous avez besoin d'une traverse motorisée ou de l'option moins coûteuse de la traverse manuelle.

UniPRINT 100



Le système d'entrée

Le modèle 100 est idéal pour les machines à bande étroite grâce à son bon rapport prix/performance, sa robustesse et sa fiabilité.

Grâce à sa chambre lumineuse spécialement conçue, le modèle 100 permet d'obtenir un grand **champ de vision de 100 x 130 mm** dans un format compact.

Qu'il soit utilisé comme système manuel où le positionnement de la caméra doit être fait à la main ou comme système motorisé avec alignement à distance, le modèle 100 est idéal pour le contrôle des registres ou les applications à bande étroite telles que l'impression d'étiquettes. Il peut également être utilisé comme système rentable pour les applications à bande large aux exigences simples.

Le contrôle de la caméra 100 s'effectue à l'aide des logiciels Standard, Touch ou Pro.

Dimensions de la caméra	(L x L x H)
Version à traverse manuelle:	120 x 195 x 301 mm
Version à traverse motorisée:	120 x 260 x 301 mm

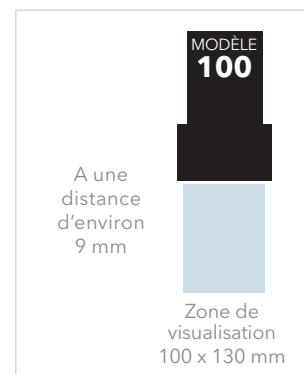

UniPRINT 130



Le système avancé

Le modèle 130 est un excellent produit d'entrée de gamme pour les bandes larges, surpassant les spécifications de nombreux autres systèmes dans sa gamme de prix.

Avec un **champ de vision de 130 x 100 mm**, un zoom optique 18x et deux stroboscopes, les images du modèle 130 sont claires et d'un rapport qualité-prix exceptionnel.

Pour le contrôle d'emballages ou d'étiquettes en impression moyenne ou large ou pour le contrôle d'hologrammes ou de feuilles métallisées, le modèle 130 offre toujours une qualité d'image exceptionnelle. Outre la version motorisée, le modèle 130 est également disponible en tant que système manuel pour les machines librement accessibles.

Le contrôle de la caméra 100 s'effectue à l'aide des logiciels Standard, Touch ou Pro.

Dimensions de la caméra	(L x L x H)
Version à traverse manuelle:	150 x 245 x 301 mm
Version à traverse motorisée:	150 x 306 x 301 mm

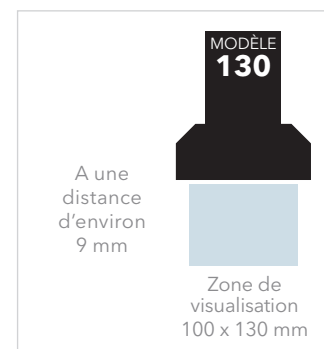

UniPRINT 185

Le système Advanced Plus

Le modèle 185 est le choix idéal pour une inspection de grande qualité de la toile.

Il offre **un champ de vision étendu de 185 x 140 mm** éclairé par des stroboscopes Quad XENON.

Quand il est combiné à l'option écran tactile et le logiciel PRO Advanced, le modèle 185 satisfera la plupart de nos besoins. Le modèle 185 convient à des

applications similaires à celles des systèmes plus petits, mais il offre un champ de vision nettement plus large, ce qui permet de contrôler une plus grande surface de la bande en une seule fois. Les quatre sources lumineuses le rendent idéal pour le contrôle des hologrammes.

Le contrôle de la caméra 100 s'effectue à l'aide des logiciels Standard, Touch ou Pro.

Dimensions de la caméra	(L x L x H)
Version à traverse manuelle:	232 x 351 x 351 mm
Version à traverse motorisée:	232 x 358 x 351 mm

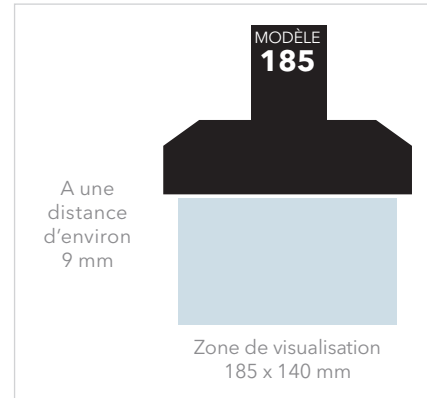

CONTRÔLER LES OPTICAL BRIGHTENERS, LES ENCRE VISIBLES AUX UV, ET LES ENCRE STANDARD

Vous devez vérifier des travaux d'impression contenant des azurants optiques ou des encres et des vernis qui ne sont visibles que sous la lumière UV ? UniPRINT +UV est le seul système de contrôle d'impression qui vous donne la possibilité d'inspecter à la lumière blanche et/ou à la lumière UV avec une seule unité.

UniPRINT 130 +UV Le système UV et lumière blanche

Le modèle 130 +UV vous permet d'inspecter avec **de la lumière blanche et/ou de la lumière UV - dans une seule unité.**

Pour les encres UV invisibles, les primaires UV pour les applications de soudure à froid, l'impression ou le vernis de sécurité, le modèle 130 +UV donne d'excellents résultats avec la lumière blanche et la lumière UV. Lorsqu'il est utilisé conjointement, le positionnement des différents matériaux peut être synchronisé et contrôlé en un seul passage.

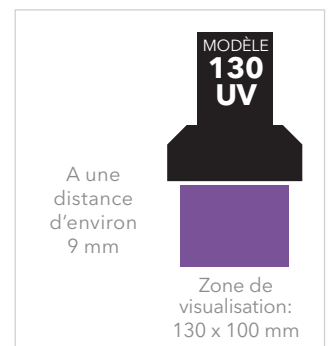

Champ de vision de 130 x 100 mm.

Le contrôle de la caméra 100 s'effectue à l'aide des logiciels Standard, Touch ou Pro.

Dimensions de la caméra	(L x L x H)
Version à traverse manuelle:	150 x 245 x 301 mm
Version à traverse motorisée:	150 x 306 x 301 mm

En fonction de vos exigences et du matériau, vous pouvez facilement sélectionner uniquement la **lumière blanche**, **uniquement la lumière UV** ou **les deux en même temps**. Il suffit de sélectionner la lumière dont vous avez besoin.

Les trois images suivantes ont toutes été prises par UniPRINT 130 +UV.



Seule la lumière blanche est sélectionnée



Lumière blanche et UV sélectionnés



Seule la lumière UV est sélectionnée

HAUTE RÉOLUTION D'IMAGE

Le zoom d'image permet d'obtenir une **image excellente et sans bavure des plus petits détails** de votre bande imprimée, sans perte de qualité d'image. Il suffit de toucher et de maintenir le centre de l'écran pour zoomer sur l'image et voir les détails qui sont importants pour vous - **à la vitesse de production maximale**.

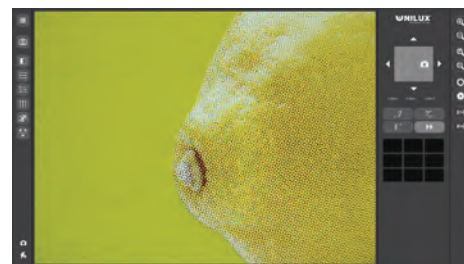

Appareil photo numérique haute résolution avec zoom optique 18x

FONCTIONNEMENT DE LA DOUBLE CAMÉRA

Vous avez une bande imprimée sur les deux faces ou le dos du support d'emballage doit être scellé à froid ? Les options de double caméra vous permettent de vérifier la qualité des deux côtés en même temps.

Un système à double caméra est généralement installé de manière à ce que la caméra 1 observe le recto de la bande et la caméra 2, le verso de la bande. Il fonctionne avec les quatre types de caméras, mais les caméras 1 et 2 doivent être du même modèle. Un système à deux caméras ne peut pas non plus être utilisé pour positionner l'avant et l'arrière l'un par rapport à l'autre. Dans ce cas, le **STROBE ARRIÈRE** est la meilleure option.

OPTION STROBOSCOPE ARRIÈRE

UniPRINT peut être fourni avec un éclairage stroboscopique arrière optionnel. Il s'agit d'un stroboscope supplémentaire synchronisé avec la caméra et monté derrière la toile.

Pour les bandes translucides, le stroboscope arrière fournit un éclairage à travers la bande, ce qui permet de visualiser simultanément l'impression sur le recto et le verso de la bande. L'éclairage stroboscopique arrière est idéal pour contrôler l'enregistrement de l'avant vers l'arrière.



	STANDARD	TACTILE	PRO
Clavier avec moniteur standard	✓	✗	✗
Moniteur à écran tactile	✗	✓	✓
Ecran Partagé Divise l'image visualisée pour une comparaison des couleurs et de l'enregistrement. Figer l'image sur le côté gauche de l'écran pour une comparaison côte à côte avec la toile en mouvement. La comparaison des images permet à l'opérateur de vérifier la qualité des couleurs tout au long du tirage et de contrôler les écarts de repérage. L'utilisation de la fonction d'écran partagé permet de réduire efficacement les déchets.	✓	✓	✓
Mémoire de la marque de registre* Permet à l'utilisateur de mémoriser une position le long de la bande afin de pouvoir y revenir rapidement à tout moment. Il peut être utilisé pour stocker n'importe quelle position d'intérêt. À tout moment pendant le déroulement normal de l'impression, il suffit d'appuyer sur un bouton pour que l'appareil se déplace immédiatement vers la position mémorisée.	✓	✓	✓
Fastscan (optimisé rapide - ACS)* Il permet à l'opérateur de visualiser rapidement l'ensemble de la répétition de l'impression en calculant automatiquement les paramètres les plus optimaux. La numérisation rapide calcule sa trajectoire en fonction des paramètres de la bande définis dans la définition des tâches.	✗	✓	✓
Balayage constant automatique horizontal (HACS)* Le mode HACS basé sur la vitesse déplace automatiquement la caméra d'avant en arrière sur la bande et avance dans le sens du chemin de la bande lorsque la caméra change de direction au bord de la bande. Le mode HACS par étapes permet de prendre plusieurs images à chaque position.	✗	✓	✓
Balayage constant automatique vertical (VACS)* Le mode VACS déplace automatiquement la caméra le long du chemin de la bande en une série d'étapes, en faisant une pause pour prendre plusieurs images à chaque étape avant de passer à la position suivante. TCE ce mode permet également à la caméra de se déplacer horizontalement sur l'ensemble de la répétition de l'impression.	✓	✓	✓
Bordure électronique de la bande* Le bord électronique de la bande fait référence aux positions gauche et droite du bord de la bande telles que définies par l'opérateur ; lorsque vous déplacez la caméra à la position souhaitée de part et d'autre de la trajectoire de la caméra et que vous saisissez la valeur à l'aide de la télécommande ou de l'écran tactile. Cela permet également de sélectionner partiellement ou de réduire la largeur de la bande.	✓	✓	✓
Galerie de vignettes (positions de balayage)* Pour les points d'intérêt particuliers sur la répétition de l'impression, la galerie de positions de balayage enregistre facilement la position et le réglage du zoom, ainsi qu'une image de la position de la bande. Il suffit d'effleurer une vignette de position de balayage pour que l'appareil photo se déplace rapidement vers la position et le grossissement de la bande.	✗	✓ (9)	✓ (18)
Positionnement par touche unique (OTP)* Le contrôle OTP unique permet une navigation rapide de la caméra vers n'importe quelle partie de la bande.	✗	✓	✓
Multiview* Affiche les quatre ou neuf dernières images capturées par la caméra, ce qui permet à l'opérateur de voir quatre ou neuf fois la zone toile d'un seul coup d'œil.	✗	✓	✓
Image vers disque Enregistre l'image actuelle sur un lecteur USB externe.	✗	✓	✓
Carte Web* Permet de créer et d'enregistrer une numérisation complète ou une carte de l'ensemble de la répétition de l'impression par simple pression d'un bouton. Cette image numérisée peut être utilisée pour naviguer rapidement vers n'importe quelle position sur la toile en touchant le point d'intérêt sur la bande.	✗	✗	✓
Base de données des travaux* Permet de stocker des paramètres spécifiques à un travail. Les paramètres du travail, la carte de la bande et les vignettes peuvent être enregistrés dans la base de données sous un nom de travail spécifique. Chaque fois que le même travail est réimprimé, ses paramètres peuvent être rappelés à partir de la base de données et sont restaurés en quelques secondes. Un maximum de 250 travaux peut être stocké dans la base de données. Cette fonction fonctionne mieux lorsqu'elle est associée à un capteur optique.	✗	✗	✓
Synchronisation des marques optiques Simplifiez la configuration des tâches en utilisant les marques de repérage existantes pour l'inspection. Cette fonctionnalité élimine le besoin d'ajouter une marque de repérage unique dédiée par répétition pour une synchronisation correcte.	✗	✓	✓
Vérification intelligente des étiquettes La vérification intelligente des étiquettes simplifie le contrôle qualité des étiquettes numérotées dans une séquence en permettant l'inspection de n'importe quelle répétition.	✗	✓	✓

* Nécessite un système de déplacement motorisé

UniPRINT 100

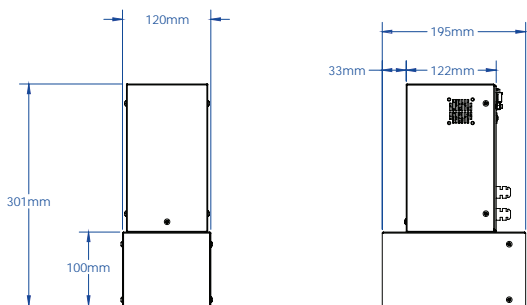

[Version pour le déplacement manuel]

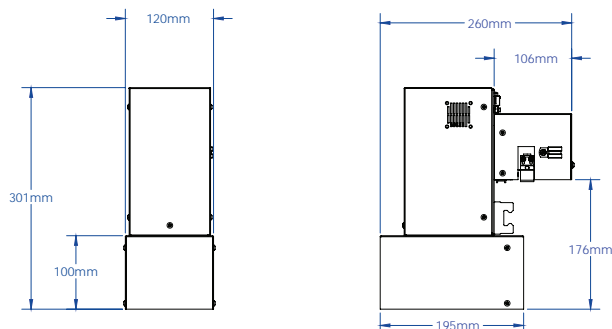
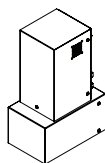

[Version pour le déplacement motorisé]

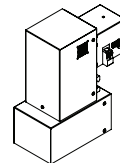

UniPRINT 130 and 130 +UV

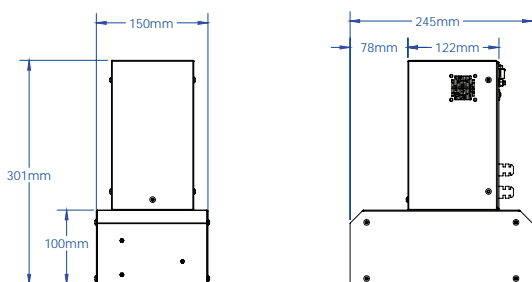

[Version pour le déplacement manuel]

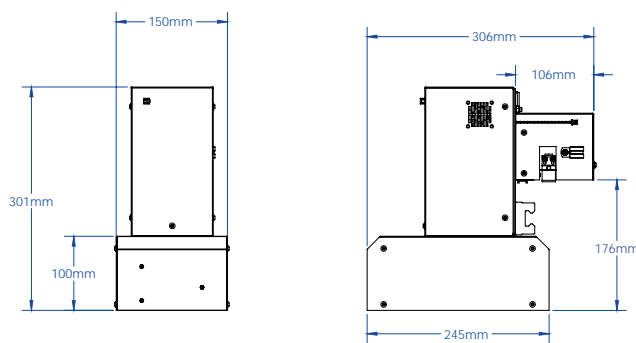
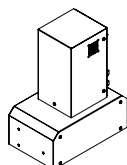

[Version pour le déplacement motorisé]

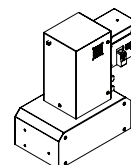

UniPRINT 185

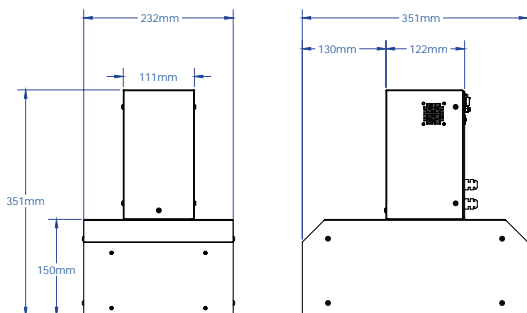

[Version pour le déplacement manuel]

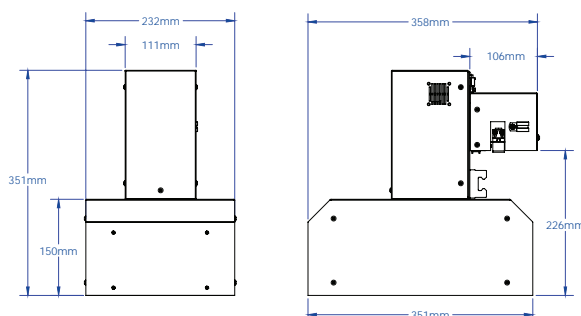
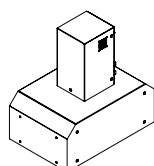

[Version pour le déplacement motorisé]

